

Le Trait d'Union



*Bulletin de Liaison de l'Association Amicale
des Anciens Élèves du Lycée Albert CLAVEILLE*

Site Internet: <http://www.anciens-eleves-claveille.org>

NUMÉRO 48

Janvier 2016

LE MOT DU PRÉSIDENT

L'année 2015 a été très riche pour notre lycée par les améliorations des locaux et le changement qui est intervenu à sa direction.

L'amélioration de la qualité de vie des élèves par les travaux effectués dans le vieux bâtiment, dont l'inauguration a été faite au mois de septembre, est évidente.

Madame Bouthier a quitté le lycée à la fin de la dernière année scolaire pour rejoindre un nouvel établissement à Marmande. Je lui souhaite de réussir dans sa nouvelle mission et la remercie de l'œuvre accomplie pour Claveille.

Je ferai une omission fautive si je ne citais pas aussi l'excellent taux de réussite aux examens.

Je souhaite la bienvenue à Monsieur Rocher, le nouveau proviseur qui a rejoint le lycée en septembre 2015. Je lui présente tous mes vœux de réussite dans cet établissement qui est chargé d'histoire et qui a une excellente renommée.

Pour nous les anciens, je peux vous affirmer que Monsieur le proviseur est à notre écoute et que les relations sont conviviales et constructives.

(Suite p5)

LE MOT DE

Monsieur Le PROVISEUR

A l'heure où je vous adresse ce premier billet, je souhaite avant tout vous remercier, vous les personnels de l'établissement, vous les partenaires des entreprises et des institutions, enfin vous les membres de l'amicale des Anciens Elèves du Lycée Albert Claveille. Votre accueil a été à la hauteur de la réputation du lycée. Mais laissez-moi transmettre un remerciement très particulier à Marie Charlotte Bouthier qui me permet de prendre la direction d'un établissement rénové, restructuré et enfin à la hauteur des attentes. Madame Bouthier a assuré la direction du lycée Albert Claveille pendant sept ans, la durée de la restructuration et a permis d'amener les effectifs de 825 (rentrée 2008) à 1095 (rentrée 2015). Nous lui souhaitons bon vent au lycée Val de Garonne à Marmande.



(Suite p2)



BONNE ET HEUREUSE ANNEE 2016

Toute l'équipe du Conseil d'Administration vous présente ses meilleurs vœux pour la nouvelle année avec beaucoup de joies, de bonheur, de réussite et, surtout, une excellente santé.

DATE à RETENIR: ASSEMBLÉE GÉNÉRALE LE 12 MARS 2016

CLAVEILLE ACTUALITÉS

LE MOT DE MONSIEUR LE PROVISEUR (SUITE)



Le mardi 22 septembre Monsieur Alain Rousset, Président du Conseil Région d'Aquitaine a inauguré la restructuration du bâtiment Internat, en présence de Madame **Anne-Marie Cocula**, Vice-Présidente en charge de l'Education, Madame **Jacqueline Orlay**, Inspectrice d'Académie et de nombreux élus. Ce fut l'occasion de rappeler la place particulière qu'occupe le lycée Albert Claveille à Périgueux, en Dordogne et dans la région avec la spécificité de ses formations.

L'année 2015 sera à jamais gravée dans l'histoire de notre pays par les événements de janvier et de novembre, le lycée aussi. Suite à un tel désarroi, on questionne l'école, on attend beaucoup d'elle ...

Les valeurs tant défendues par nos aînés ne seraient plus inculquées dans notre école actuelle ? Les réactions dans tout le pays, dans les établissements scolaires montrent bien évidemment le contraire. Les élèves, étudiants et les personnels du lycée Albert Claveille ont su se mobiliser pour les uns, expliquer pour les autres et faire unité autour des valeurs de la République.

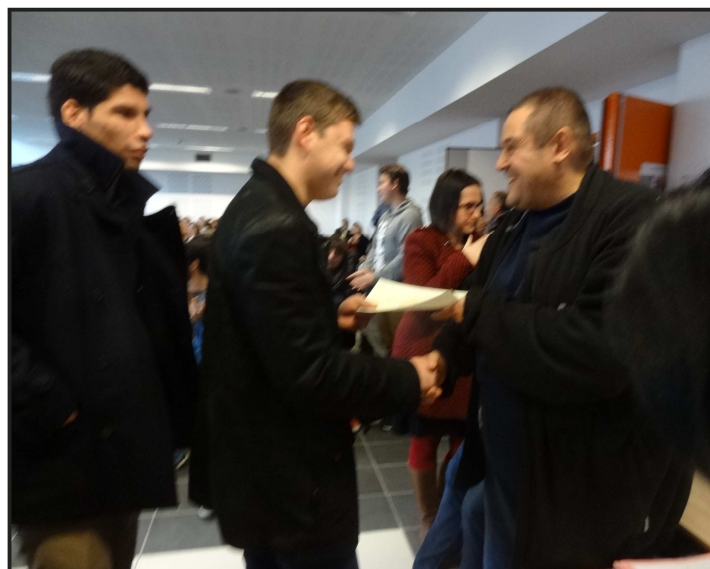

L'année 2015, c'est aussi de belles performances pour l'établissement classé 1^{er} lycée de Dordogne dans les enquêtes des médias spécialisés et des taux de réussites aux examens à la hauteur ou dépassant largement les attendus. C'est aussi pour le nouveau proviseur qui arrive de découvrir la richesse des activités autour de l'élève. L'ouverture culturelle scientifique et européenne dans chaque classe est une priorité du projet d'établissement. Les clubs de la Maison des Lycéens, musique, stylisme, jeux de rôles, danse, théâtre, sport, ... et la liste à la Prévert se poursuit et donc j'en oublie.

Enfin, quand on vient à « Claveille », on découvre « l'esprit Claveille », esprit qui fait courir ensemble 97 élèves et personnels aux 10 km du canal, esprit qui fait venir 94 bacheliers à la première cérémonie de remise des diplômes ... Mais, j'y reviendrai dans un prochain bulletin.



Meilleurs vœux à vous tous pour cette nouvelle année 2016. Michel ROCHER

DOCUMENTS- PHOTOS

Lors du dernier sondage, vous avez noté qu'il n'y avait pas assez de photos sur le site. C'est vrai !... Pour quelles raisons ? Nous attendons toujours les vôtres... Toutes celles que nous avons reçues, Marc les a mises sur le site. Vous devriez aller le consulter (bien sûr, nous nous adressons à ceux qui ont internet), vous y trouverez des photos de classe, des groupes mais nous aimerions tellement en avoir d'autres.

N'hésitez plus... Partez à la recherche de ces documents : photos, cartes de promo, anecdotes... et envoyez les à Marc LASSERRE.

CLAVEILLE SOUVENIRS

À « LA PROF. » DANS LES ANNÉES CINQUANTE (anecdote rapportée par Christian GRELLETY promo 56/63)

Je ne parlerai pas de profs de gym, non pas qu'ils ne le méritent pas, mais parce que j'ai eu l'occasion de lire dans le Trait d'Union, plusieurs anecdotes sur eux : le père REY, ses barres parallèles, son vélo puis sa moto, le père CORNEILLE et sa voix nasillarde : « en colonnes par quatre, prenez vos distances, une deux, une deux ... », le père LAFOURCADE nous expliquant comment le sport et la gym en particulier lui avaient sauvé la vie en 1945, grâce à un appui tendu sur le capot d'une voiture folle dans la foule fêtant la libération, lui permettant de retomber sur ses pieds quelques mètres plus loin. BONNEAU et le basket, BALABEAU le judo mais aussi le rugby, et SAVY, un peu plus jeune que les autres (pas sûr !), d'une formation moins militaire, me semble-t-il et plus polyvalent.

Avec eux, j'étais sinon dans mon élément, mais en tout cas plus à l'aise que dans certaines matières dites intellectuelles, même si je n'ai jamais été un virtuose des barres, fixe ou parallèles, ni du cheval

d'arçons.

Il me revient un autre souvenir que je situe en première, la dernière année, souvenir que l'on peut raconter compte tenu de ce que les faits sont largement prescrits aujourd'hui ...

Je me lève pour aller aux toilettes situées sur le palier du dernier étage. Il pouvait être minuit.

Arrivé sur le palier, je vois de la lumière dans la première salle du couloir de droite. Je m'avance et je vois quelques élèves de ma classe en train de travailler collectivement. Étonné, je rentre dans la salle et découvre que par un moyen détourné mais astucieux, l'un d'eux, je ne sais plus lequel, avait récupéré dans la corbeille à papier du labo de physique chimie le carbone ayant permis la duplication par photocopie à l'alcool de la composition de physique chimie préparée par le père MARCHIVE dit « Chichive ».

Ce trimestre là, les notes des internes, dont la mienne, furent exceptionnelles. C. GRELLETY

MAIS QUI ÉTAIT ALBERT CLAVEILLE ?

Né en 1865, à Tuilières commune de Mouleydier, ce fils de journalier a connu un parcours exemplaire.

À 12 ans, il obtient le certificat d'études, à 15 le voilà bachelier es-sciences. Engagé comme auxiliaire aux Ponts et Chaussées de Bergerac, il participe à la construction de la ligne ferroviaire Bergerac-Mussidan-Ribérac achevée le 14 avril 1890.

Muté à Bordeaux, il reprend ses études et décroche une licence en sciences en 1891. Il passe alors le concours de l'École Nationale des ponts et Chaussées et, en 1899, il en sort ingénieur des constructions civiles avec le n° 1 de sa promo.

Son travail s'effectue d'abord en Dordogne où son activité est absorbée par la navigation sur l'Isle, les tramways de la Dordogne et la ligne ferroviaire de Parcoult à Ribérac.

1903 est pour lui une date importante ; il réussit à intéresser une grande firme à son projet d'aménagement de 4 chutes de la Dordogne.

En 1905, la construction d'un premier barrage est décidée à quelques centaines de mètres de sa

maison natale. Il s'agit du barrage de Tuilière. Conçu et réalisé par lui, véritable chef d'œuvre à l'époque de l'art de l'ingénieur, il sera le premier grand barrage hydro-électrique de France, un des plus importants d'Europe, mis en service en 1909. Ainsi, en précurseur, CLAVEILLE aura inauguré la série des grands barrages hydro-électriques.

Reconnu pour ses compétences, son ascension est fulgurante. Il entre au Ministère des Travaux Publics et devient très vite directeur du personnel et de la comptabilité.

En 1907, il est nommé ingénieur en chef des Ponts et Chaussées.

En 1911, il est directeur des Chemins de fer de l'État.

En 1914, il est nommé Inspecteur Général des Ponts et Chaussées.

Durant la grande guerre, le voilà Président de la commission des contrats puis, Directeur Général des Fabrications de l'Artillerie en 1916 au Sous Secrétariat d'État des Munitions enfin, Directeur Général des Transports et des Importations.

(Suite p5)



GENS DE CLAVEILLE

L'Esprit « CLAVEILLE » : Une liaison de près de 50 ans ! RENCONTRE avec Gilbert DUCHOSE Ancien (très ancien !) de Claveille 1938/1943

3 Novembre 2015

Surprenant ! Un vrai bonhomme !

Gilbert nous accueille sur le pas de la porte avec un grand sourire, un regard brillant et malicieux et ces quelques mots : « **Mais oui, le " vieux " est encore là !** »

Nous allons passer une bonne heure avec lui, d'autant plus agréable que l'humour y préside, Gilbert le cultivant en permanence ce qui n'est pas courant à 89 ans !



Il évoque, dans le désordre - mais c'est volontaire, sans doute pour nous dérouter - le film de sa vie.
Issu d'une famille périgourdine, il vit une

enfance heureuse dans le quartier du Toulon à Périgueux. En 1938, il entre à l'École Professionnelle (« La Prof ») et prépare un brevet industriel qu'il obtient sans difficulté en 1943 ; il n'a guère de souvenirs de cette époque, si ce n'est de Monsieur TAVERON déjà en poste de direction.

Fin 1943, il entre à la SNCF, affecté à la gare de Neuvic sur l'Isle où il opère en tant qu'"élève bureau" : « je devais m'assurer du transfert des lignes et déclencher les alarmes de sécurité en cas de problème ».

Le 26 juillet 1944, sur son lieu de travail, il est témoin-acteur du plus beau succès des résistants et maquisards de la Dordogne : le « casse » de la banque de France en gare de Neuvic sur l'Isle. À l'origine de cette opération : un transfert de fonds de la banque de France de Périgueux au profit de la Kriegsmarine à Bordeaux. L'argent était placé dans 150 sacs. Chaque sac était porteur en moyenne de 15 200 000 francs.

Quelques minutes avant l'arrivée du train Périgueux-Bordeaux de 18h25, le bureau de Gilbert Duchose est investi par les maquisards qui ordonnent aux agents de ne pas donner l'alerte. « L'opération s'est passée tranquillement, le maquisard était un copain donc il n'y a eu aucun problème », se souvient-il.

Pour plus de détails sur cette opération et le rôle de Gilbert, je vous recommande la lecture de :

- « De l'or et des sardines » d'Hervé BRUNAU (édition du Rouergue).
- « Le partage des milliards de la Résistance » de Jacques LAGRANGE et Jacques GILLOT (éditions Pilote 24).

Gilbert intègre ensuite le maquis du côté de Manzac sur Vern jusqu'à sa démobilisation.

Malheureusement, à son retour, il est victime d'un grave accident. « Mon collègue m'a proposé d'allumer des fusées pour fêter ma démobilisation mais, en fait, c'était un détonateur allemand. J'y ai laissé ma main gauche et une partie de la droite », explique-t-il.

Malgré ce lourd handicap et grâce à ses amis et anciens collègues, il réintègre la SNCF. (suite p5)

GENS DE CLAVEILLE

(Suite de la page 4 : Gilbert DUCHOSE).

D'abord muté à la gare de marchandises de Périgueux, Gilbert Duchose passe le concours de « facteur aux écritures » avec succès. Le ramassage du courrier dans toutes les sections de Périgueux lui permet de connaître tous les services.

« Je passais régulièrement au service des télégraphes et mes collègues me donnaient l'occasion de répondre au standard téléphonique. Un jour, mon chef m'a surpris en train de faire passer les messages malgré mon handicap et m'a dit que si j'étais intéressé, il y avait une place pour moi. J'ai donc débuté ma carrière de télégraphe ».

Après plus de 30 ans de bons et loyaux services, Gilbert est parti à la retraite avec en cadeau ... son panneau de télégraphe qu'il garde précieusement.

Il vit maintenant seul (mais avec assistance) et se fait un plaisir d'évoquer avec humour ses souvenirs d'une vie riche en actions et émotions, somme toute heureuse malgré les épreuves. Il en a tiré une certaine philosophie et des certitudes qu'il s'emploie à transmettre et nous demande de répercuter comme étant ses conseils, à travers ces quelques mots : respect de la vie privée - discrétion - courage et audace - ne jamais désespérer - cultiver l'amitié - privilégier le travail et ... l'HUMOUR ... toujours l'HUMOUR !

Gilbert DUCHOSE :

un des nôtres qui mérite respect et amitié.

Quelques détails ont été tirés d'un texte paru sur le « Journal des Anciens de la ville de Coulounieix Chamiers (n°36 - octobre 2013).

*Lucien - Guy AUGEIX
avec Jean Claude JEDRASIACK
et Bernard DELGUEL (Photographe)*

JOURNÉES PORTES OUVERTES

**Au lycée ALBERT CLAVEILLE
Vendredi et samedi 4 et 5 Mars 2016
Monsieur ROCHER, proviseur du**



lycée, nous a cordialement invités à participer à ces deux journées. Ton amicale tiendra un stand. Nous te présenterons différents documents : nombreuses photos, toute la collection de ton journal le Trait d'Union, cartes de promos ... Viens nous voir en apportant les tiennes. Tu pourras une fois de plus faire le tour du lycée, entrer dans des classes et tu seras enchanté de découvrir les expositions toujours très intéressantes des lycéens.

LE MOT DU PRÉSIDENT (suite de la page 1)

Je voudrais, avec le bureau et l'ensemble des adhérents donner la possibilité à notre association « de vivre » au sein du lycée, près des élèves. C'est une des raisons avec celle de nous retrouver pour laquelle elle a été créée.

En accord avec Monsieur le proviseur, nous pourrons par nos diverses expériences professionnelles apporter aux élèves notre aide. Ils sont demandeurs.

Ce sera le sujet important de notre prochaine assemblée générale. Je compte sur vous tous pour émettre vos idées qui aideront les jeunes qui nous ont remplacé à Claveille.

Notre aide, bien entendu ne doit pas se substituer à l'équipe pédagogique, mais en ces moments difficiles notre rôle d'anciens n'est-il pas d'apporter autant que faire ce peu, encore plus de solidarité dans la vie de notre lycée ?

Cette action doit nous permettre d'augmenter aussi le nombre de nos adhérents, car certains vont trouver ainsi un bon motif pour venir nous rejoindre, nous apporter leur aide et assurer l'avenir.

Pour l'année 2016 qui s'ouvre devant nous, je souhaite à Monsieur le proviseur et à l'ensemble de son équipe, aux élèves et à tous les anciens une très bonne année. Avec tous les membres du conseil d'administration, nous vous souhaitons une bonne santé, dans la réussite et dans la solidarité.

Le Président **Jean Claude BROUILAUD**

Mais qui était ALBERT CLAVEILLE ? (Suite)

En décembre 1916, il devient **Sous-Secrétaire d'État aux Transports** et en septembre 1917, il est **Ministre des Travaux Publics** dans les cabinets de Painlevé et Clémenceau.

En 1920, il est élu **Sénateur de la Dordogne** et commence une carrière politique à rebours des autres : **Conseiller Général** puis **Maire** de Mouleydier.

Il représente toujours la France aux grandes commissions de la paix pour élaborer le régime des fleuves internationaux : **Elbe, Oder, Rhin, Danube.**

Européen déjà, il est **Président de la Commission Générale pour la navigation sur le Rhin.**

Épuisé par un travail incessant, il meurt à 56 ans dans sa villa des acacias qui domine le barrage de Tuilières après avoir eu la satisfaction de voir mettre en service le barrage de Mauzac, le deuxième de son projet.

Ainsi vécut le petit élève studieux de l'école de Mouleydier qui reste le symbole de la réussite d'un enfant du peuple pour qui rien ne fut facile mais tout accessible.

Une question vous est posée : Quand et comment son nom a-t-il été donné à notre Prof !

CLAVEILLE SOUVENIRS

L'ÉCOLE (« LA PROF » !) AU THÉÂTRE TEXTE de notre écrivain célèbre : Maurice DELLER

Sur le TRAIT D'UNION n° 26 de janvier 2005, **Maurice DELLER** a déjà écrit un texte sur le théâtre à « La Prof » qui commençait ainsi :

« ... C'était une habitude, la coutume, de clore l'année scolaire avec une pièce de théâtre que nous allions jouer dans le vieux théâtre qui n'existe plus aujourd'hui, à l'endroit des jets d'eau, place André Maurois, il y a plus de soixante ans.

Pour son montage, notre prof de français **Monsieur CLÉMENT** excellait tout particulièrement ...

Il y eut « **MERLUSSE** » de Marcel Pagnol avec la participation de plusieurs classes d'un même professeur et j'avais la chance d'en faire partie.

Une autre fois, ce fut le « **VOYAGE DE MONSIEUR PERRICHON** » (d'Eugène Labiche).

Nos parents étaient là, nous les visitions à l'entracte ; sans doute y avait-il une petite lueur dans leurs yeux que nous pensions être de la fierté à l'adresse de leurs gamins, pour une soirée sur les planches ! »

Maurice DELLER nous écrit aujourd'hui :

« ... Je reviens au théâtre, mais là nous n'étions plus acteurs, seulement invités, enfin, moyennant une modeste contribution, pour assister à quelques tragédies ou comédies qui étaient au programme scolaire, même le lycée nous y rejoignait.

Ce jour là, c'était **LE CID de Pierre Corneille** ... L'assistance était dense aux fauteuils d'orchestre et tout autant aux balcons (ça n'est pas innocent de les citer !)

Tout commença fort bien, et puis, l'un des interprètes eut ce que l'on appelle « le trou de mémoire », je crois bien que c'était Chimène. Alors les premiers quolibets fusèrent, cet âge est sans pitié, et bien vite le vacarme s'installa !

Depuis les balcons (j'y reviens et pour cause...) toute une variété d'objets rejoignit la scène, dont des boulettes de crin et matières de rembourrage des accoudoirs !

Je ne peux pas affirmer que nous vîmes la fin, encore que... Si, pourtant, car je me vois ensuite dans les coulisses, sollicitant (je ne veux pas croire aux autographes...) les acteurs, dont certains rirent alors de nos incartades ! Rodrigue nous dit même en aparté qu'il n'avait jamais vu Chimène tant dans son rôle... d'orpheline (après la mort de Don Diègue...) " et la peur que vous lui fîtes, dit-il, n'y était pas étrangère" ...

Je vous laisse à penser ce que fut le lendemain, avec le Directeur lui-même pour les "explications" (c'était **Monsieur TAVERON** !)

...

Il n'y eut plus jamais d'autres sorties pour le théâtre ! »

Maurice DELLER (Promo 1942/1947)



J'ai bien aimé ce texte qui m'a rappelé des souvenirs. Nous aussi, dans les années 50, nous allions au théâtre avec l'Alliance française sous la conduite de monsieur DELTHEIL dit FIXO.

*Je me souviens d'une pièce jouée par les élèves plus anciens que nous où l'un d'entre eux devait embrasser une jeune fille. Le baiser fut langoureux et nous étions tous en admiration devant cette jolie personne qui était, je pense, la fille de notre professeur **Raymond Boucharel**.*

Internes, nous étions heureux de sortir de notre vieux bahut et de rencontrer les autres lycées de la ville avec une attention toute particulière pour le lycée de jeunes filles ... dont certains "sujets" nous intéressaient...

Et là, je vous ai tendu la... plume pour que vous nous racontiez, dans un prochain article, une de ces soirées au théâtre.

(votre secrétaire)

CLAVEILLE ACTUALITÉS

ÉCHANGE, PARTAGE, TRANSMISSION

Les membres du C.A m'ont demandé de vous faire part d'une réflexion collective et de l'élaboration d'un projet.

Tout d'abord, un bref rappel des buts de notre association et de leurs applications.

L'article 1 des statuts de notre association a pour but :

- De prolonger l'influence morale du lycée
- D'affirmer et de maintenir les liens de camaraderie et de solidarité qui unissent les anciens élèves
- De travailler à l'essor du lycée
- De faciliter le placement des élèves

Promouvoir et prolonger « l'esprit Claveille » est une action prioritaire pour chacun d'entre nous.

Conforter les effectifs des adhérents de l'amicale représente un challenge permanent qui implique une mobilisation sans relâche.

Répondre aux projets initiés par les élèves et accompagner leurs réalisations représentent des actions fortes dans la vie de l'amicale.

Offrir ponctuellement aux élèves des équipements ludiques ou sportifs relève d'une gestion rigoureuse de notre trésorerie.

En prolongement de l'initiative de notre Président **Jean Claude Brouillaud** qui accompagne des élèves à la découverte de l'imprimerie des timbres postes de Boulazac, une réflexion collective est venue enrichir l'ordre du jour de nos réunions mensuelles.

Que pourrions nous apporter aux élèves pour répondre à leurs attentes, quels conseils, quels

accompagnements avant leur entrée dans la vie active dans notre société confrontée à de constantes mutations.

Notre but bien évidemment n'est pas de se substituer aux enseignants, il est tout simplement motivé par notre souhait de faire bénéficier les élèves d'un regard extérieur à partir de nos propres expériences professionnelles et de notre vie de citoyen

Nous projetons d'organiser avec l'accord du proviseur des rencontres internes avec les élèves sous la forme de dialogues et d'échanges, et à l'extérieur au sein du monde de l'entreprise en activant des réseaux relationnels s'inspirant des relations fortes déjà établies avec le groupe Peugeot et sa concession de Trélissac.

Nous faisons appel à toutes les bonnes volontés susceptibles d'apporter leur contribution à notre projet qui s'inscrit dans la notion **d'échange** et de **partage**, et plus particulièrement dans le **devoir de transmettre**. Le titre de notre bulletin semestriel « **le Trait d'Union** » symbolise parfaitement l'indispensable tissage des liens entre les générations.

N'hésitez pas à vous manifester en nous faisant part de vos suggestions et avis.

Georges BOJANIC

Prenez contact avec **Émile MALY**

Lavaysseix 24420 SORGES
05 53 04 64 18 - 06 71 49 62 44
Emile.maly@free.fr



NOTRE DEUIL

C'est avec beaucoup de peine que nous avons appris le décès de notre ami **Claude MATHÉ** survenu le 30 août 2015.

Succédant à **René Paul BÉGUIER**, il est devenu le trésorier de notre amicale en avril 2000. Claude a tout de suite modernisé la gestion en informatisant au maximum. Il a toujours effectué un énorme travail. Des ennuis de santé l'ont obligé à quitter son poste en 2013.

Il est entré à « La Prof » en 1949 en « Moderne » et a fini sa scolarité en 1957 en obtenant le BAC « Mathématiques Élémentaires ».

Il n'était pas interne mais logeait dans l'appartement de fonction de sa maman qui travaillait aux cuisines avec les époux **LÉON** et **GERMAINE** qui poussaient les chariots dans l'immense réfectoire pour nous servir.

Claude... tu étais notre ami, sympa, toujours prêt à rendre service. Tes copains de l'amicale et notamment ceux des années 50 se joignent à moi pour te crier : **Salut Claude ! Nous ne t'oublierons pas !**

CLAVEILLE ACTUALITÉS

ILS NOUS ONT REJOINTS

DELAGE Jacques 1971

POUZERGUES Jean Jack 1965/1969

SANCHEZ Gil 1972

VACHER Patrick 1959/1967

ILS NOUS ONT QUITTÉS

DELBUT Jacques 1945/1948

DUMAIN Lucien 1959/1968

LALANDE Guy Claude 1952/1958

LESCOUT Yves 1944/1949

MATHÉ Claude 1949/1957

VARAILLON Christian 1962/1963

Ayons une pensée émue à leur intention et à tous nos amis de la Prof disparus.



Fabrication de vérins hydrauliques mécano-soudés

De 10mm à 6m de course, du Ø30 au Ø300

Vérin modulaire ou Sur mesure



www.veraflex.fr
ZA du Mayne - 47400 Fauillet
Tél: 05.53.84.57.96 - Fax: 05.53.84.57.18 - Email: contact@veraflex.fr

SPONSORS

Un grand merci à nos partenaires et anciens élèves de Claveille pour leur participation :

- COUILLANDEAU Gérard 57/62 pour l'insertion VERAFLEX.
- GRANDCHAMP Patrick 74/80 pour BLASTRAC.
- IMPRIMERIE MUSSIDANAISE
- SABADIN Bernard 74/77
- CIPIERRE Éric fils de Bernard CIPIERRE 48/56
- MALY Arnaud 91/95 pour l'insertion COREN.

IMPRIMERIE MUSSIDANAISE

Tél : 05 53 81 01 76

mussidan@invelac.fr

Préparation des sols : **DU MATÉRIEL PLUS QUE BÉTON !**



BMG 780 RS



BG 250 BMP 335 EHV Shotblasting 2-20 DT



ZI - 29 av. des Temps Modernes - 86360 CHASSENEUIL-DU-POITOU
Tél. + 33 (0)5 49 00 49 20 - Fax + 33 (0)5 49 00 49 21
www.blastrac.fr - info@blastrac.fr

Agence Immobilière Cipierre

ORPI

05 53 06 03 14

54, rue Wilson 24000 PERIGUEUX

E-Mail : agencecipierre@orpi.com

N'hésitez pas à les contacter ou à leur rendre visite.

Vous serez toujours les bienvenus !

SABADIN LOISIRS

Neuf • Occasion • Accessoires

AUTOSTAR - ELNAGH - OXYGEN



Le spécialiste du Camping-Car

24330 ST-LAURENT-SUR-MANOIRE
Fax. 05 53 07 29 03

© 05 53 04 24 24

e-mail : SARL.Sabadin@wanadoo.fr

SARL au capital de 72000 € - R.M. 00143 75 24 - Imprim'Périgord - Périgueux

coren

UN PARTENAIRE - DES SAVOIRS-FAIRE



Grâce à ses **20 ans** d'expérience et à ses 130 salariés



Aquitain - Poitou Charentes - Centre - Limousin - Midi Pyrénées - PACA



Coren propose une offre clé en main de l'étude à la réalisation des travaux. Intervention sur tous types de sinistres (catastrophes naturelles, sécheresses, incendies, dommages, ouvrages, dégâts des eaux) pour les travaux de mesures conservatoires, réparation et réfection des embellissements.



Contact siège ☎ 05 58 34 90 28

www.coren-renovation.com